

SAC用コレット



- ▶ 当社製作コレットの穴径寸法は、
3C : $\phi 3 \sim \phi 10$ 焼入研磨。
5C : $\phi 3 \sim \phi 25$ 焼入研磨。
KR50: $\phi 3 \sim \phi 50$ 焼入研磨。
- ▶ 穴ナシコレット: 3C、5C、KR50
- ▶ クラッチコレット: 5C、KR50 焼入研磨。
- ▶ 他に、3C、5C、KR50の段付、六角穴等の別作品にも応じます。
- ▶ 各種コレット 3ツ割、4ツ割、6ツ割に対応致します。

寸法図

材質は全てSCM415です。

〈3Cコレット〉標準3ツ割

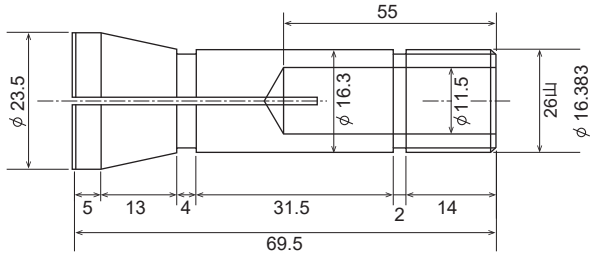

〈5Cコレット〉標準3ツ割

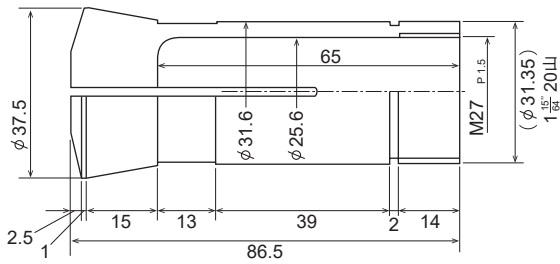

〈5Cクラッチコレット〉標準3ツ割

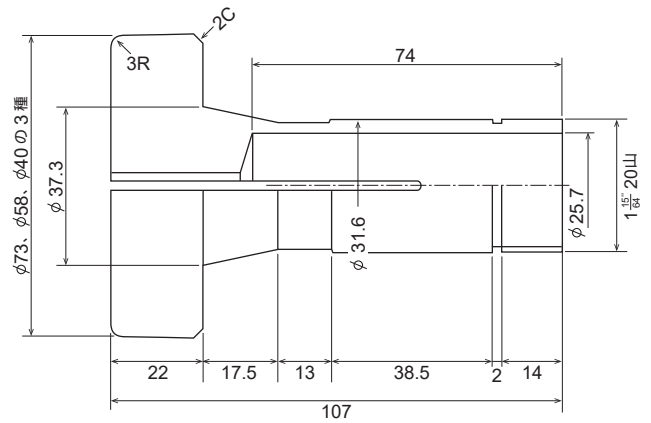

〈KR-50コレット〉標準4ツ割

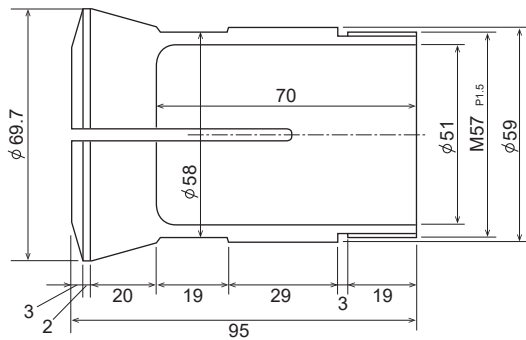

〈KR-50クラッチコレット〉標準4ツ割

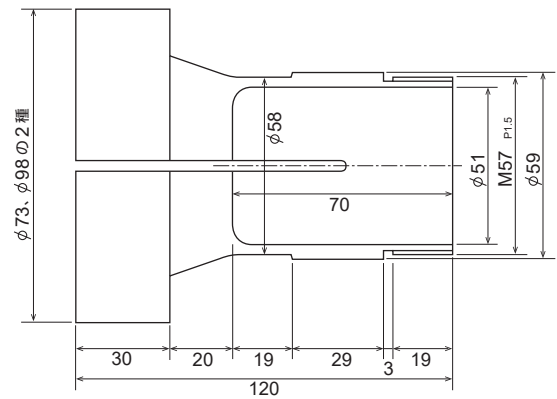

空圧
バイス

KA

KAH

KB

KC

KAW

油圧
バイス

KW

空圧
コレット
チャック

SAC

各種
機器

VH

VF